

番号	
----	--

1 二酸化炭素の性質を調べるために、実験をしました。次の問いに答えなさい。

問1 口の広いびん A , B に二酸化炭素を入れ、図のように、びん A は口を上にして持ちました。1 分後にびん B の口を上にして、両方のびんの中に火のついたろうそくを入れると、一方の火が消えました。次に、両方のびんに石灰水を入れ、ふたをしてよくふりました。

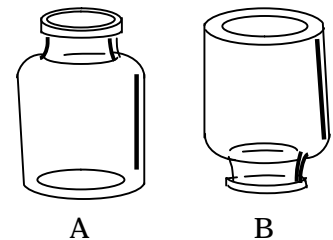

- (1) ろうそくの火が消えたのはどちらですか。A , B の記号で答えなさい。
- (2) この実験から、二酸化炭素と空気のどちらが重いと考えられますか。
- (3) 火が消えたびんに入れた石灰水はどのように変化しますか。

問2 半分ほど水を入れたびんに二酸化炭素を入れ、水がこぼれないようにびんの口を手でおさえてよくふりました。次に手をはなし、びんの中の液をリトマス紙につけました。

- (1) 手の感しょくや水のようなすはどうなりますか。ア～ウから1つずつ選び、記号で答えなさい。
 [手の感しょく] ア. びんの口にすいつけられる感じ イ. びんの口からおされる感じ ウ. ただ冷たく感じる
 [水のようなす] ア. 量が減る イ. にごる ウ. 変化は見られない
- (2) リトマス紙は何色になりますか。

問3 空気中にふくまれる二酸化炭素の割合を調べるために、気体検知管を使いました。次のア～オの文は気体検知管の使い方を示しています。正しい順にならびかえなさい。
 ア. 気体検知管を気体採取器に差しこむ。 イ. 気体検知管の両はしを折る。
 ウ. 決められた時間がたってから目もりを読む。 エ. 気体採取器のハンドルを引く。
 オ. 気体検知管にゴムのカバーをつける。

問4 次のうち、二酸化炭素が発生しないものはどれですか。ア～エから1つ選び、記号で答えなさい。
 ア. コーラやソーダをあたためる。 イ. ドライアイスを入水に入れる。
 ウ. あわの出る入浴ざいをお湯に入れる。 エ. オキシドールを二酸化マンガンに注ぐ。

問1	(1)		
	(2)		
	(3)		
問2	(1)	手	水
	(2)		色
問3			
問4			

2 さまざまな生き物について、次の問いに答えなさい。

問1 オオカマキリを卵から成虫になるまで育てました。

- (1) オオカマキリの卵をスケッチした図はどれですか。ア～エから1つ選び、記号で答えなさい。

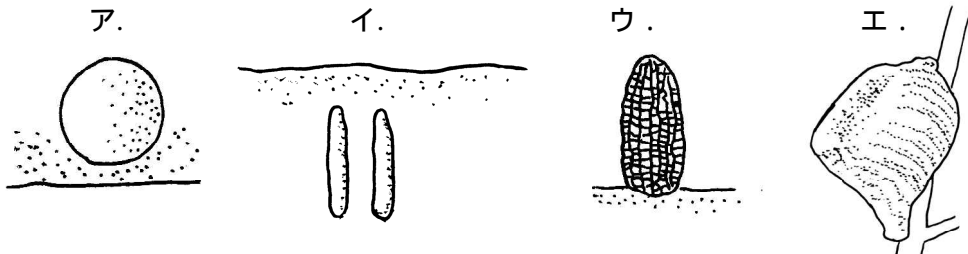

- (2) オオカマキリの卵から幼虫がかえるのは、どの季節ですか。春, 夏, 秋, 冬から1つ選びなさい。
- (3) オオカマキリの前足はどれですか。ア～エから1つ選び、記号で答えなさい。

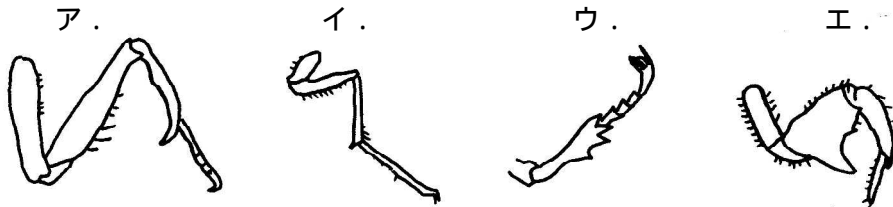

問2 冬の野外のトノサマガエルについて、調べてみました。

- (1) この時期、トノサマガエルはおもにどこで過ごすか答えなさい。
- (2) 寒くなると、トノサマガエルは動けなくなります。この理由を答えなさい。

問3 春から夏にかけて見かけたツバメを冬に見ることはできません。ツバメはどこへ行ったのか答えなさい。

問4 ナナホシテントウのからだを観察しました。

- (1) ナナホシテントウの羽は目立つ色をしています。黒色と何色をしていますか。
- (2) ナナホシテントウを上から見たとき、どのようなもようが見えますか。解答らんの図に足りない部分をつけ加えなさい。

問1	(1)	
	(2)	
	(3)	
問2	(1)	
	(2)	
問3	へ行った。	
問4	(1)	色
	(2)	

番号	
----	--

3 ものあたためり方について調べるために、実験をしました。次の問いに答えなさい。

問1 図のように、ねん土でできた土台の上に火のついたろうそくを立て、両はしがあいた
とう明なつつをかぶせたものA、Bを作りました。Bの土台には切れ目が入れてあります。

- (1) ろうそくがよく燃えているのはどちらですか。A、Bの記号で答えなさい。
(2) Aにふたをすると、ろうそくの火はどうなりますか。ア～エから1つ選び、記号で答えなさい。

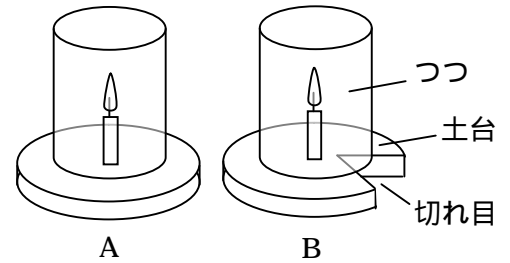

- ア：よりよく燃え始める イ：変化なく燃え続ける
ウ：しばらく燃えて消える エ：ふたをしたと同時に消える

(3) 解答らんの図A、Bのように、火のついたせんこうを近づけると、せんこうのけむりはどのように動きますか。せんこうのけむりの動きを、矢印で解答らんの図にかき入れなさい。

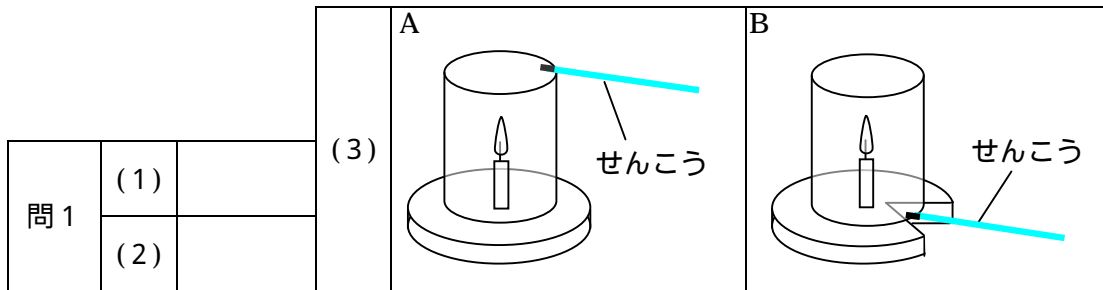

問2 水を入れた試験管の底にしめらせたおがくずを入れて加熱すると、おがくずはどのように動きますか。おがくずの動きを、矢印で解答らんの図にかき入れなさい。

問3 試験管C、Dに同じ量の水を入れ、図のようにCは試験管の底を、
Dは試験管の水面近くを一方がふっとうするまで加熱しました。

- (1) 水がふっとうするときの温度は何 ですか。
(2) 先にふっとうする試験管はどちらですか。C、Dの記号で答えなさい。
(3) ふっとう後、加熱をやめ水の温度を調べました。水の温度がいちばん低いのはどこですか。ア～エから1つ選び、記号で答えなさい。
(4) 試験管の口から白いゆげが出ていました。これは何からできていますか。ア～エから1つ選び、記号で答えなさい。
ア：空気 イ：水蒸気 ウ：小さな水のつぶ エ：酸素

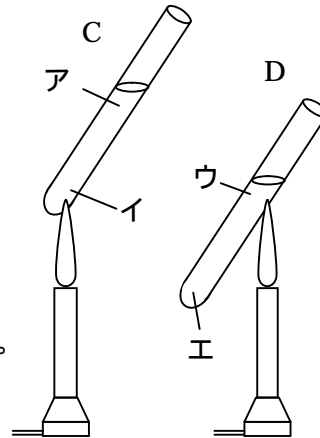

問2		
	(1)	
問3	(2)	
	(3)	
	(4)	

4 山をけずったところのがけを調べてみると、図のようなしまもようになっていました。次の問いに答えなさい。

問1 このような小石、砂、ねんどの層などが積み重なったものを何といいますか。

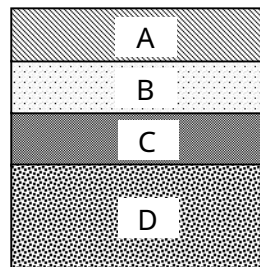

問2 Bの層で、サンゴと貝の化石が見つかりました。Bの層ができたころ、このあたりはどのような場所でしたか。ア～エから1つ選び、記号で答えなさい。

- ア：暖かくて深い海 イ：冷たくて深い海
ウ：暖かくて浅い海 エ：冷たくて浅い海

問3 Cの層で、右の写真のような、海にすんでいた生き物の化石が見つかりました。



- (1) 何の化石ですか。名前を答えなさい。
(2) この生き物の化石はヒマラヤ山脈でも見つかりました。海にすんでいた生き物の化石が非常に高い山で見つかった理由を答えなさい。

問4 Dの層は、小石と砂がまじって固まった岩石でした。この岩石は何という名前ですか。ア～エから1つ選び、記号で答えなさい。

- ア：砂岩 イ：れき岩 ウ：でい岩 エ：よう岩

問5 Dの層の中にある小石を観察すると、角が取れたまるみのある形をしていました。このような形になった理由を答えなさい。

問1		
問2		
問3	(1)	
	(2)
問4		
問5	